

全旋回型立坑構築機

LMV-1500R II X

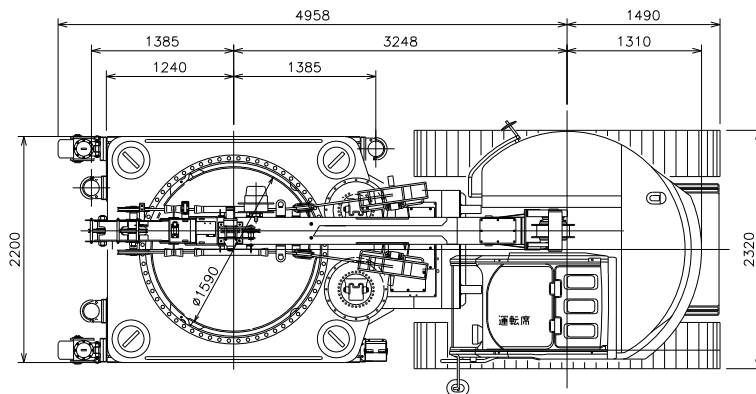

小型・高性能。φ1500立坑対応専用機



★ これまで入れなかった狭い場所に楽に移動。

★ 大型機と機能は変わらず、
確実な施工が可能
小型で取り廻しが自由です。

★ 専用バケットが装備され、
掘削効率も変わりません。

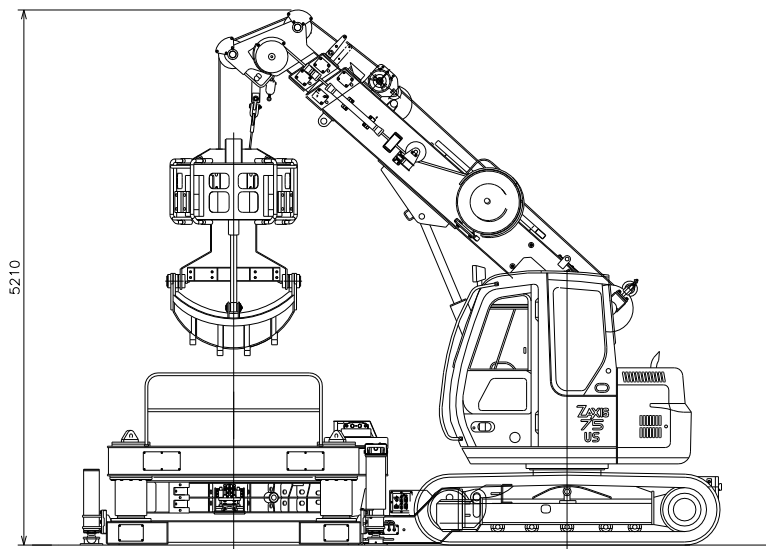

仕 様	
掘 削 口 径	φ 1 5 9 0 mm
バ ケ ッ ト 容 量	0 . 2 0 m ³
バ ケ ッ ト 開 口 径	φ 1 4 1 0 mm
圧 入 力	2 9 8 kN { 3 0 . 4 ton }
引 抜 力	4 0 0 kN { 4 0 . 8 ton }
旋 回 ト ル ク	3 1 4 kN・m { 3 2 ton-m }
回 転 速 度	~ 2 . 7 min ⁻¹
エ ン ジ ン 出 力	4 1 . 8 kW / 2 0 0 0 min ⁻¹
機 械 運 転 質 量	2 0 . 2 ton (バケット使用時)

エンドウ・エコレイズ株式会社

〒123-0841 東京都足立区西新井 6-27-16
TEL: 03-3897-6292 FAX: 03-3857-1828